

SOLID WOOD ONLY®

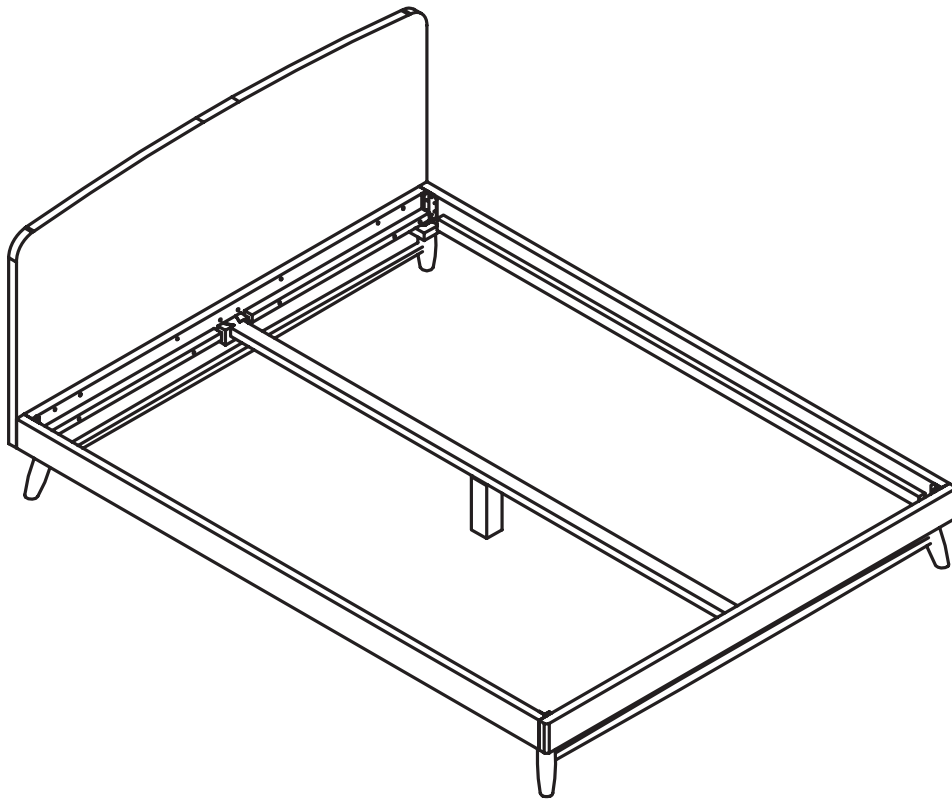

KARPENTER®
Designed by Us Defined by Nature

PETUNJUK PERAKITAN



TWIST
DIPAN



-  **34 KG**
-  **5/5 (SULIT)**
-  **± 20 MINS**

PESANAN ANDA AKHIRNYA DATANG! SEBELUM MERAKIT PRODUK INI, PASTIKAN ANDA MEMBACA SELURUH PETUNJUKNYA DENGAN CERMAT.

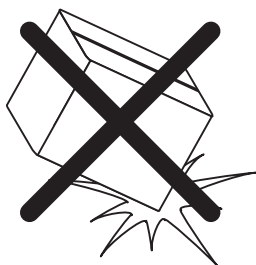

BERHATI-HATILAH DALAM MERAKIT PRODUK DAN PASTIKAN SEMUA KOMPONEN KAYU SOLIDNYA TIDAK TERJATUH.

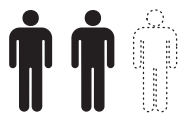
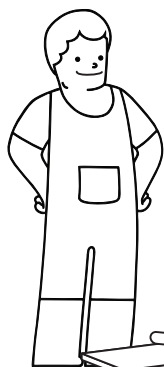

DIBUTUHKAN 2 ORANG UNTUK MERAKIT PRODUK INI.

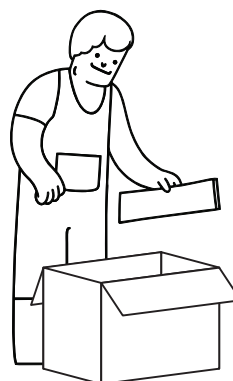

TEMUKAN KODE HURUF (A, B, C,..) ATAU ANGKA (1, 2, 3,..) PADA SETIAP BAGIAN.



LETAKKAN SELURUH KOMPONEN DI ATAS KARPET ATAU ALAS YANG TERDAPAT PADA KARDUS KEMASAN PRODUK.

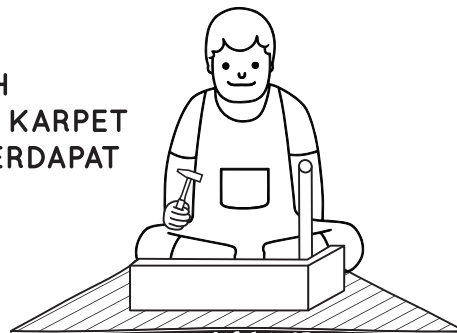

SEPERANGKAT
KOMPONEN YANG TERDAPAT
DALAM KARDUS

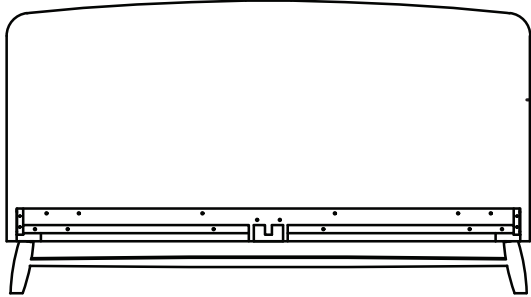

Kepala Dipan - 1 buah

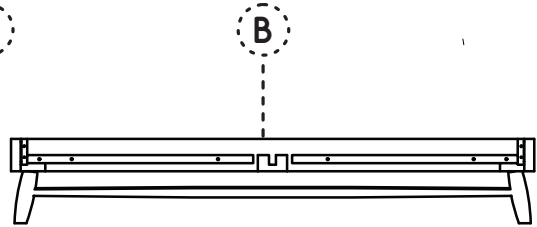

Papan Kaki - 1 buah

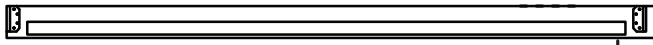

Rangka Samping - 2 buah

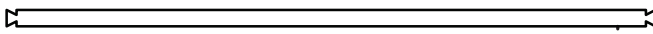

Rangka Tengah - 1 buah

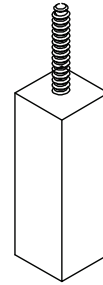

Kaki Tambahan - 1 buah

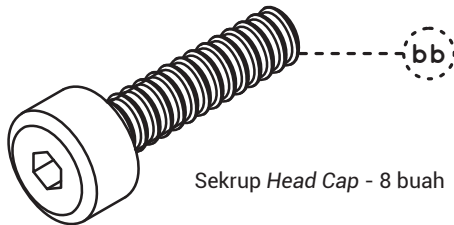

Sekrup Head Cap - 8 buah

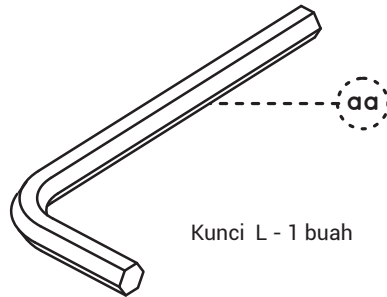

Kunci L - 1 buah

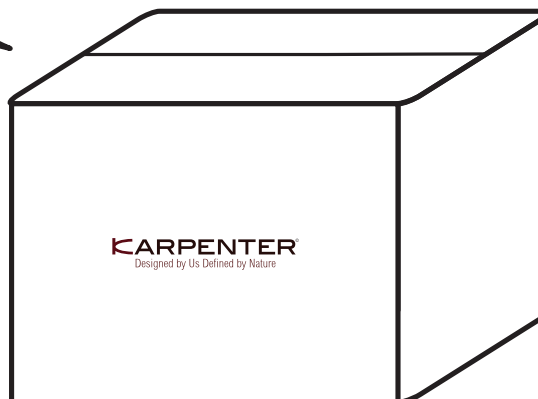

1

LETAKKAN SELURUH KOMPONEN (A, B, C) DI ATAS PERMUKAAN YANG BERSIH DAN RATA, SEPERTI KARPET ATAU KARTON.

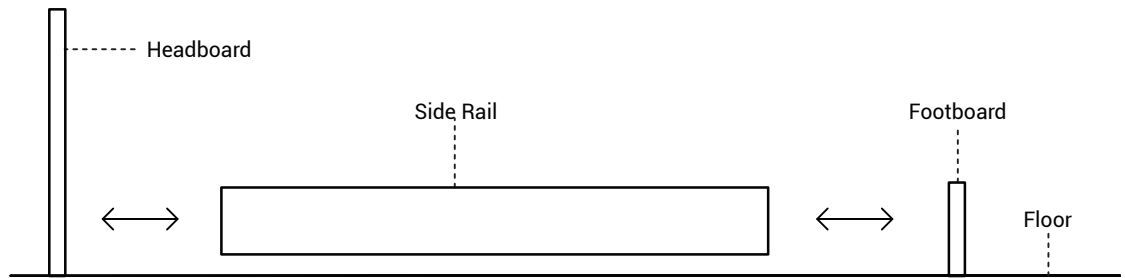

2

PASANG KEDUA RANGKA SAMPING (C) KE KEPALA DIPAN (A).

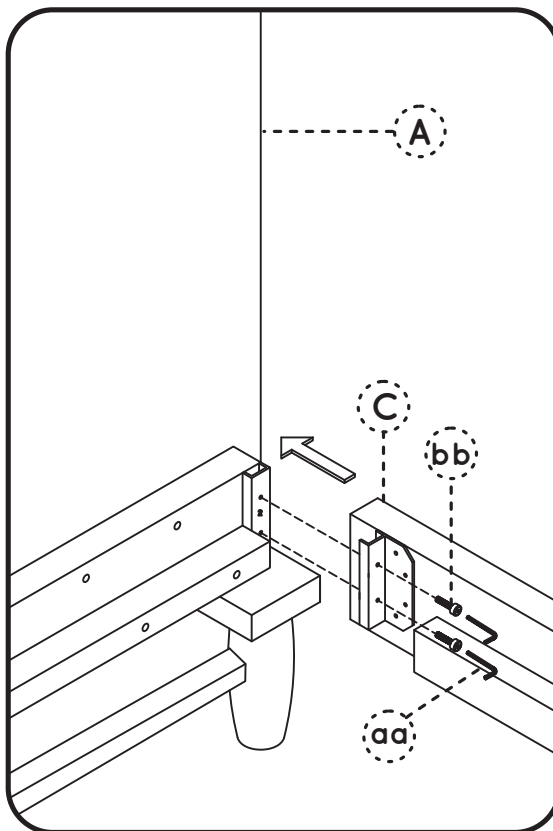

PERHATIKAN DENGAN JELI SELURUH KODE HURUF DAN ANGKA UNTUK MENGHINDARI KESALAHAN PELETAKAN SETIAP KOMPONEN.

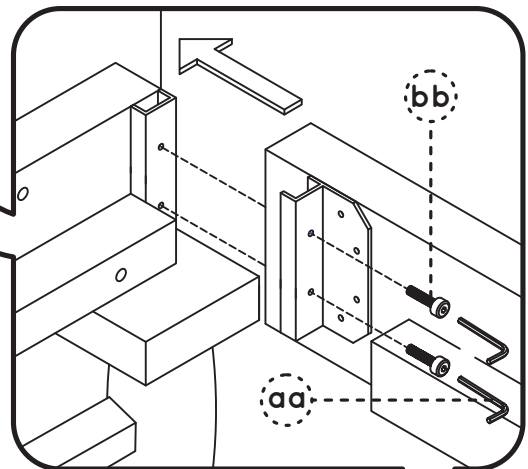

MASUKKAN SEKRUP *HEAD CAP* (F) SECARA PERLAHAN KE DALAM LUBANG SEKRUP DAN KENCANGKAN MENGGUNAKAN KUNCI L (AA).

JIKA TERLALU SULIT SAAT MEMASANGNYA, JANGAN MEMAKSAKAN SEKRUP *HEAD CAP* (F) PADA LUBANGNYA UNTUK MENGHINDARI KESALAHAN PEMASANGAN.

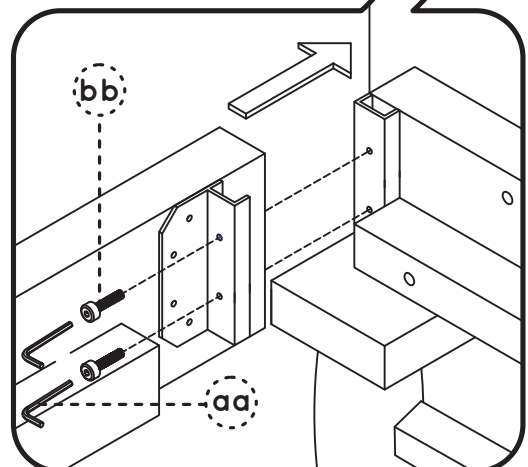

3

PASANG PAPAN KAKI (B) PADA UJUNG LAIN RANGKA SAMPING.
PERHATIKAN KODE HURUF SEBAGAI PEDOMAN.

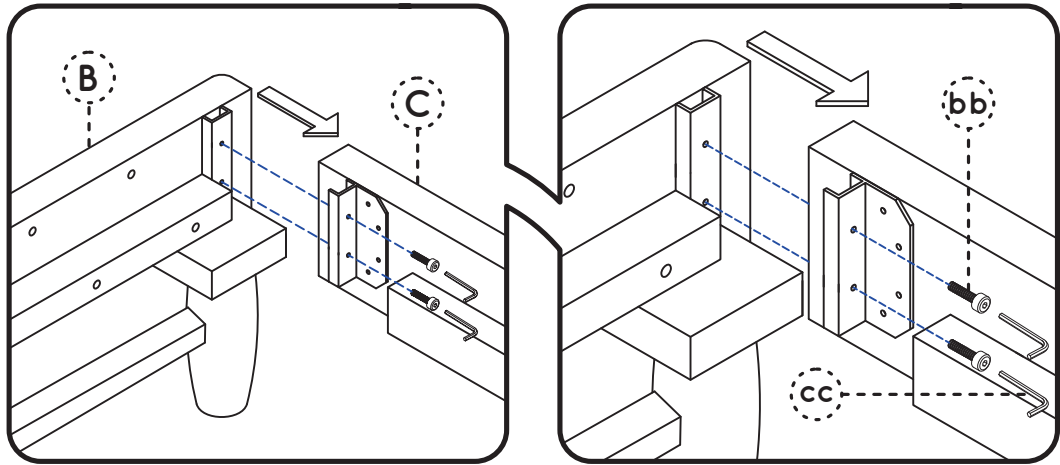

POSISIKAN RANGKA SAMPING (C) SEJAJAR DENGAN
KEPALA DIPAN (A) PAPAN KAKI (B).

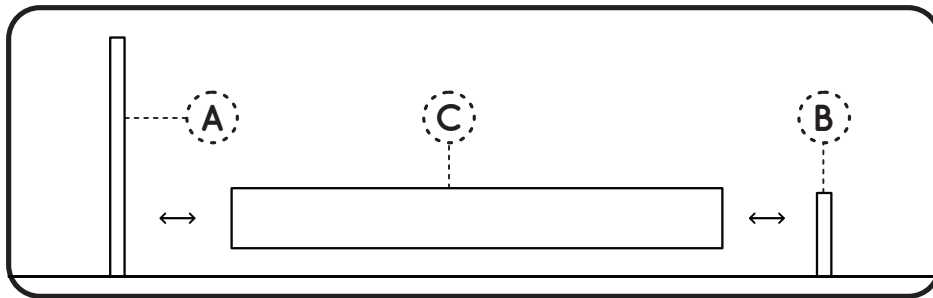

MASUKKAN SEKRUP *HEAD CAP* (F) SECARA PERLAHAN KE DALAM
LUBANG SEKRUP DAN KENCANGKAN MENGGUNAKAN KUNCI L (AA).

KENCANGKAN SEMUA BAUT MENGGUNAKAN KUNCI L (AA).

4

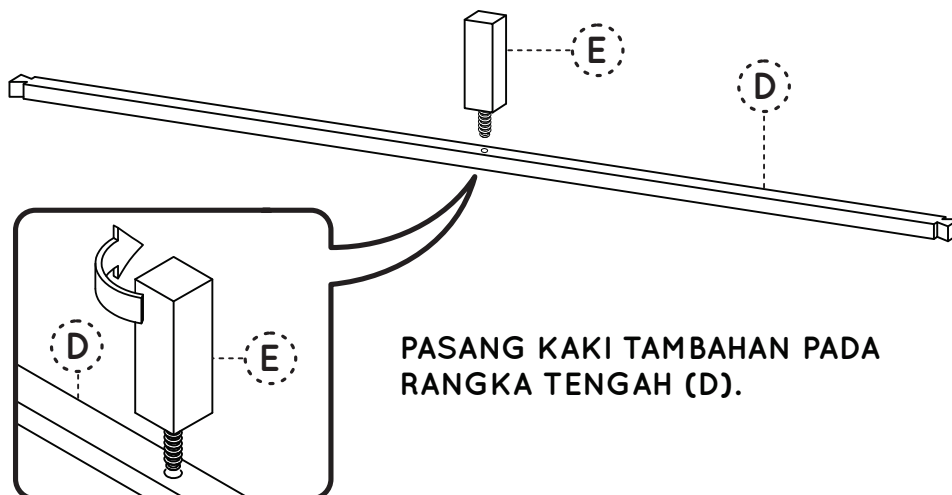

PASANG KAKI TAMBAHAN PADA
RANGKA TENGAH (D).

5

PASANG RANGKA TENGAH (D) BESERTA KAKI TAMBAHAN (E) KE DIPAN. PASTIKAN ANDA MEMASANG RANGKA TENGAH DENGAN TERLEBIH DAHULU MENGENCANGKAN KAKI TAMBAHAN (E) KE SELURUH BAGIAN RANGKA. APABILA TIDAK, RANGKA TENGAH (D) AKAN MUDAH RUSAK.

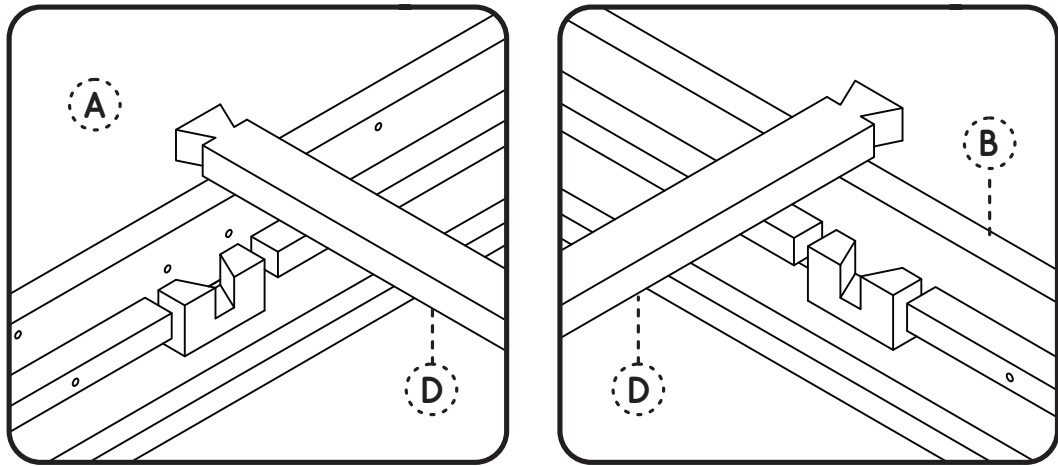
**6**

PERAKITAN TELAH SELESAI DAN VOILÀ,
DIPAN TWIST ANDA SIAP UNTUK DIGUNAKAN!

